

# ¿Qué hacer cuando...?

## GUÍA PARA REPARAR FALLOS EN PUERTAS BATIENTES AUTOMÁTICAS

Muchas gracias por haber optado por un sistema de puertas de la casa GEZE. En este documento le brindamos una síntesis de los posibles fallos en su sistema y cómo puede, eventualmente, repararlos usted mismo.

## ESQUEMA DE COMPOSICIÓN DEL SISTEMA DE PUERTA BATIENTE AUTOMÁTICO

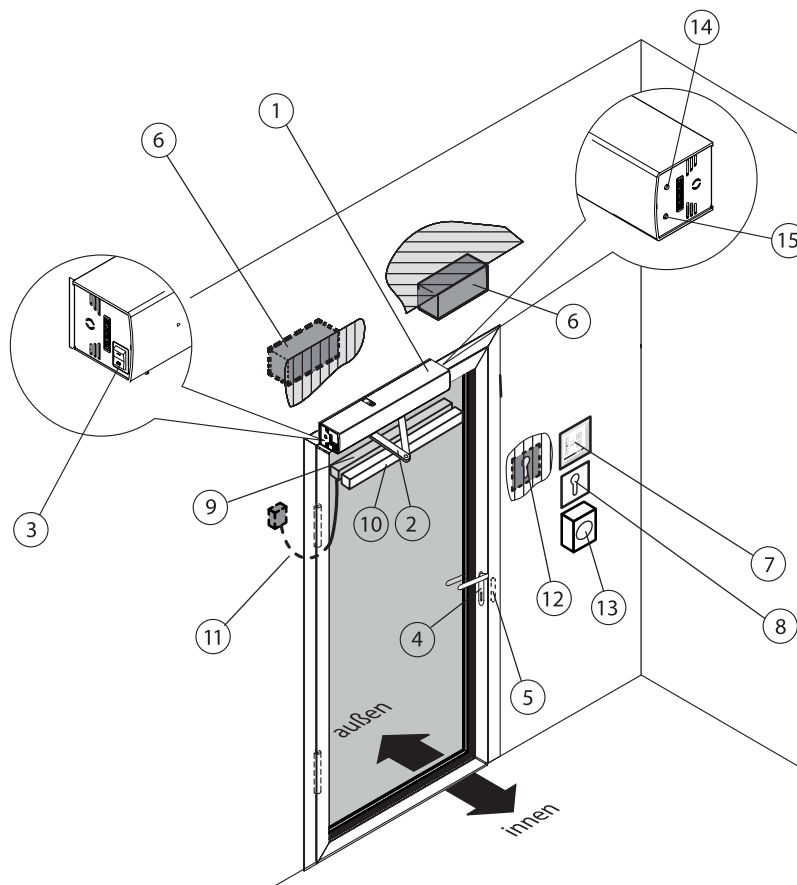

1. Motor puerta
2. Brazo o guía
3. Selector de programa interno
4. Maneta con cerradura
5. Abrepuertas eléctrico
6. Contacto interior/exterior
7. Selector de programa/  
Selector de programa con display
8. Pulsador de llave
9. Sensor de seguridad para apertura
10. Sensor de seguridad para cierre
11. Cable de transmisión de la puerta
12. Contacto autorizado
13. Botón de emergencia
14. Botón de modo de operación
15. LED de modo de funcionamiento

## SELECTOR DE PROGRAMA

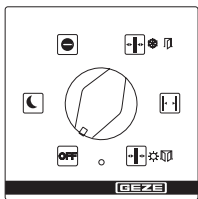

7. Selector de programa

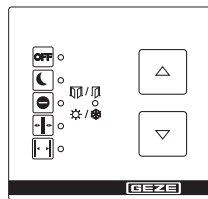

7. Selector de programa por teclado

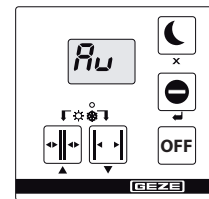

7. Selector de programa con display

DESCRIPCIÓN DEL PROBLEMA	CAUSA	SOLUCIÓN
La puerta solo abre y cierra lentamente	Obstáculo en el recorrido (interior/exterior)	Retirar el obstáculo (interior/exterior) y controlar que la hoja de la puerta se mueva sin inconvenientes.
	Tras el retorno de la red	Esperar el primer cierre
	La puerta se ha bloqueado	Esperar el primer cierre después del bloqueo
La puerta abre y cierra constantemente	Obstáculo en el recorrido (interior/exterior)	Retirar el obstáculo y controlar que la hoja de la puerta se mueva sin inconvenientes.
	Campo de detección o reflexiones, por ejemplo, suelo reflectante, gotas de lluvia (interior/exterior)	Controlar el área de detección de los contactos (6.)
	Detector de movimientos mal ajustado (6.)	Controlar el área de detección de los detectores de movimientos (6.)
	Sensor de seguridad (10.) Cierre (SIS) con suciedad	Limpiar sensor de seguridad (10.) Cierre (SIS)
	Sensor de seguridad (10.) Cierre (SIS) mal ajustado o defectuoso	Solicitar el servicio de un técnico
La puerta se abre solo brindando una abertura de una pequeña ranura	Obstáculo en el recorrido (interior/exterior)	Retirar obstáculo y controlar que la hoja de la puerta se mueva sin inconvenientes (interior/exterior)
La puerta no abre	Obstáculo en el recorrido (interior/exterior)	Retirar obstáculo y controlar que la hoja de la puerta se mueva sin inconvenientes (interior/exterior)
	Detector de movimientos (6.) mal ajustado o defectuoso (exterior) (foto)	Verificar contacto (6.) Cuando el LED rojo se enciende: contactar con el servicio técnico
	Interruptor de parada de emergencia	Desbloquear botón de emergencia (13.)
	Modo de funcionamiento "Noche" (14./7)	Elegir otro modo de funcionamiento (14./7)
	Modo de funcionamiento "Modo solo salir" (14./7)	Seleccionar modo de funcionamiento (14./7) "Automático"
	Puerta bloqueada mecánicamente	Desbloquear la puerta
	El cerradero eléctrico (5.) no se desbloquea	Solicitar el servicio de un técnico
	Alarma de incendios activa	Presionar la tecla de reinicio (14./7)
	Motor puerta defectuoso	Solicitar el servicio de un técnico
La puerta no cierra	Sensor de seguridad (10.) Cierre (SIS) con suciedad	Limpiar sensor de seguridad (10.) Cierre (SIS)
	Sensor de seguridad (10.) Cierre (SIS) mal ajustado o defectuoso	Solicitar el servicio de un técnico
	Obstáculo en el recorrido (interior/exterior)	Retirar obstáculo y controlar que la hoja de la puerta se mueva sin inconvenientes (interior/exterior)
	El detector de movimiento (6.) se activa constantemente	Verificar contacto (6.) y, eventualmente, solicitar el servicio de un técnico
	Modo de funcionamiento "Abierto permanentemente" (14./7)	Elegir otro modo de funcionamiento (14./7)
	Se acciona la función del pulsador de subida de tensión	Interrumpir el accionamiento volviendo a presionar el pulsador
	El selector de programa (14./7) no puede usarse	El selector de programa (14./7) está bloqueado
El selector de programa (14./7) indica el fallo "88"	Selector de programa (14./7) defectuoso	Solicitar el servicio de un técnico
	Interferencia en la conexión del selector de programa (14./7) con el sistema de control	Desconectar la tensión de red y volver a conectarla; de ser necesario, solicitar el servicio de un técnico
	Selector de programa (14./7) o sistema de control defectuosos	Solicitar el servicio de un técnico
El selector de programa con display (14./7) está oscuro	Interferencia en la comunicación	Desconectar la tensión de red y volver a conectarla
	Corte eléctrico	Controlar el fusible de red
	Interferencia en la conexión del selector de programa (14./7) con el sistema de control	Solicitar el servicio de un técnico
Avisos de fallos en el selector de programa con display (14./7)	Selector de programa (14./7) o sistema de control defectuosos	Solicitar el servicio de un técnico
	Fallo en el sistema	Apuntar el aviso de fallo. Aparecen hasta 10 avisos de fallo distintos de forma sucesiva. La pantalla cambia aprox. cada 10 segundos; eventualmente, solicitar el servicio de un técnico
El LED de modo de funcionamiento (15.) se enciende y apaga en rojo, verde o azul, indicando un fallo (solo en el caso del Powerturn)	Aviso de fallo	Solicitar el servicio de un técnico
El LED de modo de funcionamiento (15.) se enciende y apaga en color amarillo, indicando la inicialización después del corte eléctrico, con el doble de velocidad (solo en el caso del Powerturn)	Inicialización corte eléctrico	Esperar la inicialización (la puerta abre y cierra una vez a baja velocidad)

## CONTACTO

Si los fallos persisten, no dude en contactar con nosotros de inmediato.  
Nuestros colegas del servicio técnico de GEZE están a su disposición:

**GEZE Iberia SRLU:**

**Tel.: 902 104 036**

**GEZE Servicio post venta:**

**Tel.: 902 327 420 / sat@geze.com**

E-Mail: [info.es@geze.com](mailto:info.es@geze.com)

Web: [www.geze.es](http://www.geze.es)